

A6. Graficas de Barrido

Objetivo: Conocer y manejar los diferentes tipos gráficas: de Despliegue Continuo, de Forma de onda.

Desarrollo

1. Integre el siguiente Panel frontal, para ello, incluya los siguientes controles. Cambiando sus correspondientes etiquetas.

Controls → *Numeric Control* → *Knob* (2)

Controls → *All Controls* → *Graph* → *Waveform Graph*

Controls → *All Controls* → *Graph* → *Waveform Chart*

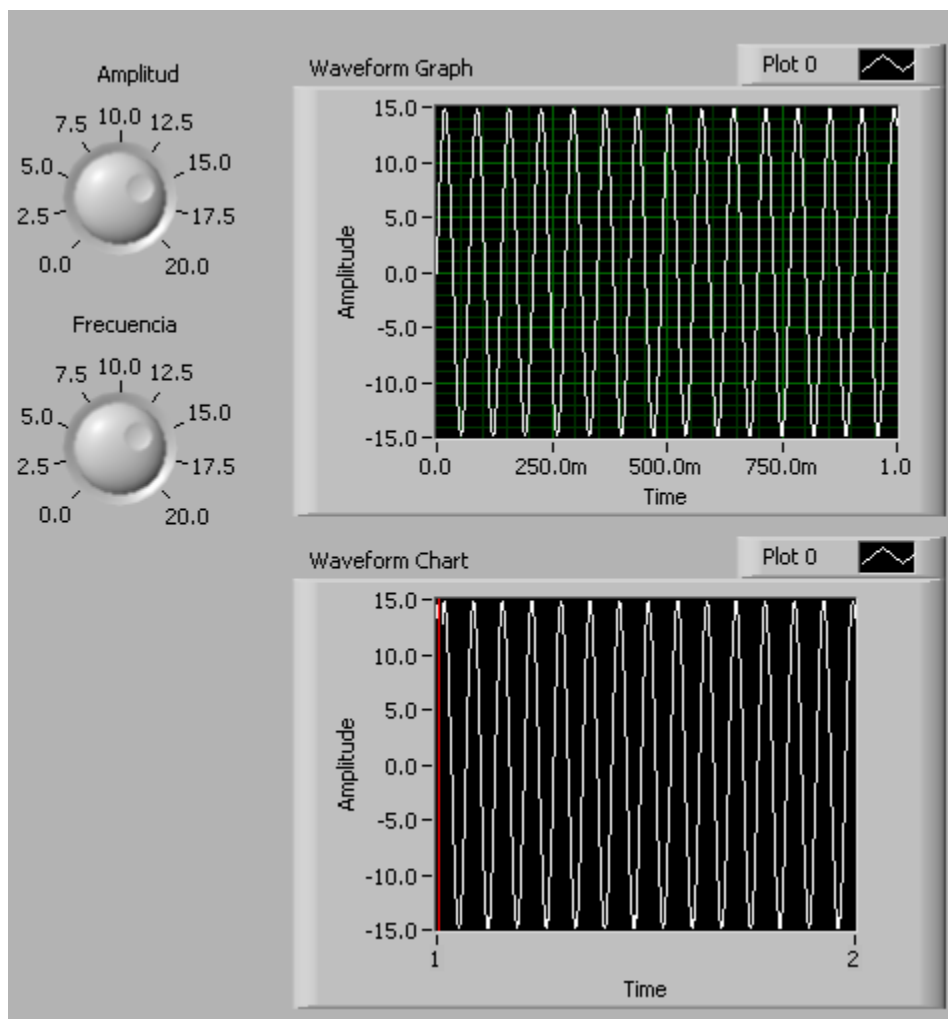

2. Alambre el diagrama de bloques como se muestra, adicionando la nueva función *Function* → *All Functions* → *Analyze* → *Waveform generation* → *Sine Waveform.vi*

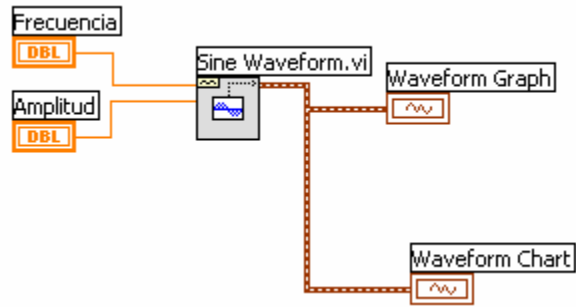

3. Opere de manera continua con ***Run Continuously*** en la barra de herramientas y observe la operación.

4. Seleccionando el botón derecho del mouse en cada objeto, cambie los parámetros de cada uno de ellos y observe su efecto, (escalas, textos, tipo gráfica, barras, puntos, etc.)