

A3. Comparación de Dos Números

Objetivo: Comparar dos números y que se encienda un led cuando el primero sea mayor o igual que el segundo.

Desarrollo

1. Integre un panel frontal con controles como muestra

Controls → Numeric Controls → Horizontal Pointer Slider

Controls → Numeric Controls → Numeric Control

Controls → LED's → Round Led

Controls → Button → Stop Button

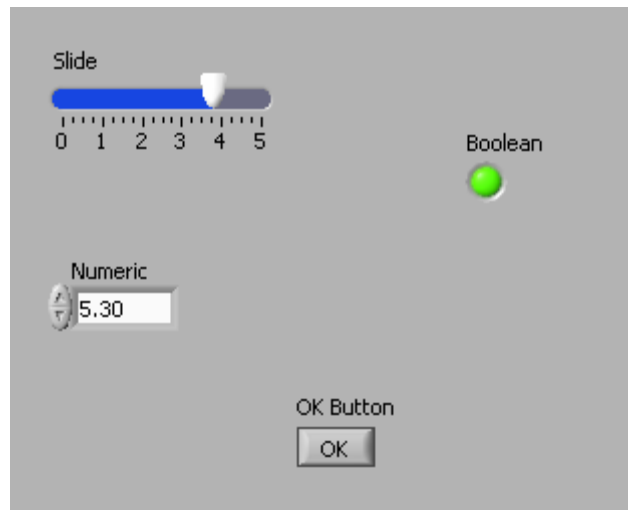

2. Seleccione el *Digital Control* y modifique sus propiedades en su menú para que los incrementos sean de 0.1.

3. Alambre el diagrama de bloques con las siguientes funciones:

Function → All Functions → Numeric → Numeric Constant

Function → All Functions → Numeric → Divide

Function → All Functions → Comparison → Grater or Equal?

Function → All Functions → Structure → While Loop

4. Con la herramienta de operación cambie la condición del objeto *While Loop* para que se detenga.

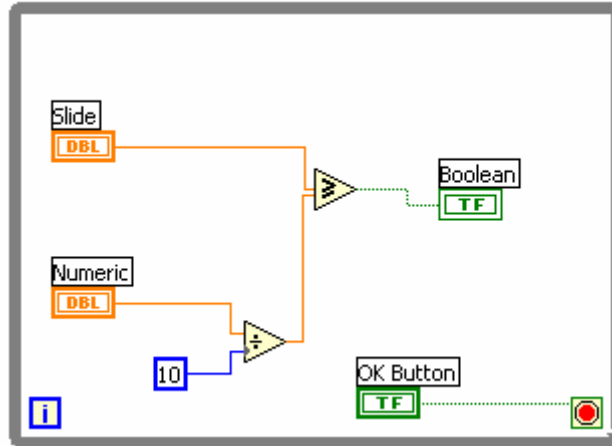

5. Verifique la operación con Run en el Menú principal.