

A10. Figuras de Lissajous

Objetivo: Familiarizarse con el uso de la Gráfica XY a través de las Figuras de Lissajous.

Desarrollo

1. Integre el Panel Frontal. Incluya la grafica XY

Controls → *All Controls* → *Graph* → *XY Graph*

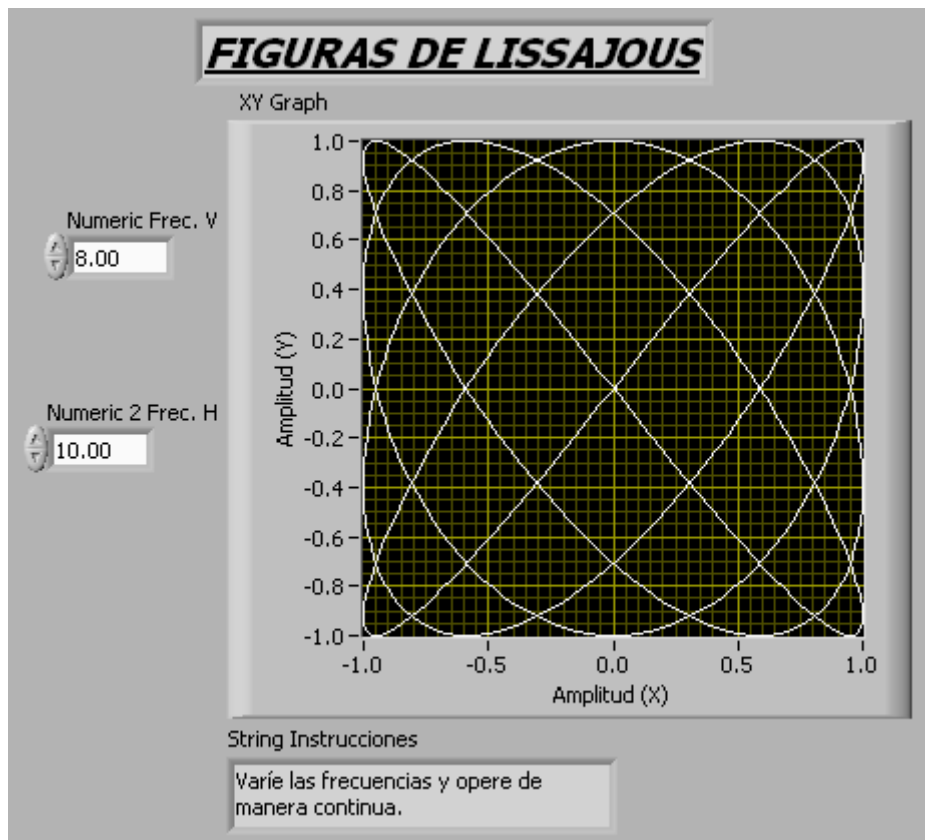

2. Construya el Diagrama de Bloques siguiente y opere de manera continua. Incorpore las nuevas funciones

Functions → *All Functions* → *Waveform* → *Get Waveform Components (2)*

Functions → *All Functions* → *Cluster* → *Bundle*

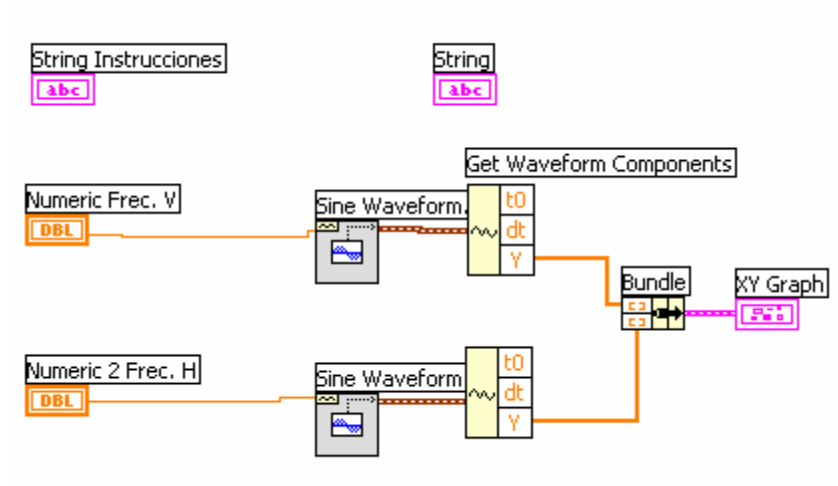

3. Verifique el funcionamiento con *Run Continuosly*.